

## Прецизно менгеме стоманено, QGG

- твърдостта на работната повърхност достига HRC58 ~ 62
- паралелизъм 0.005mm/100mm

Кат. №	B mm	H mm	Smax mm	L mm	цена лв.
QGG50	50	25	65	155	
QGG60	60	25	55	110	
QGG63	63	32	85	190	
QGG73	73	35	100	210	
QGG80	80	40	100	220	
QGG88	88	40	125	250	
QGG100	100	45	125	260	
QGG125	125	50	160	300	
QGG125A	125	50	210	350	
QGG150	150	50	175	315	

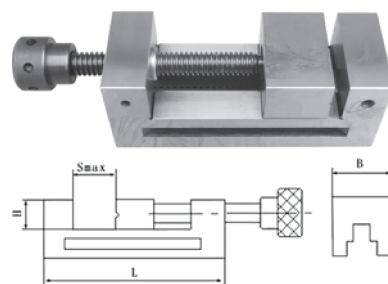

## Прецизно менгеме стоманено, QKG

- твърдостта на работната повърхност достига HRC58 ~ 62
- паралелизъм 0.005mm/100mm

Кат. №	B mm	H mm	Smax mm	L mm	цена лв.
QKG25	26	9.15	22	65.4	
QKG36	36	20	40	100	
QKG38	38	20	44	105	
QKG50	50	25	65	140	
QKG63	63	32	85	175	
QKG73	73	35	100	190	
QKG80	80	40	100	200	
QKG88	88	40	125	235	
QKG100	100	45	125	245	
QKG125	125	50	160	285	
QKG150	150	50	200	330	
QKG150A	150	50	250	380	
QKG150B	150	50	300	430	

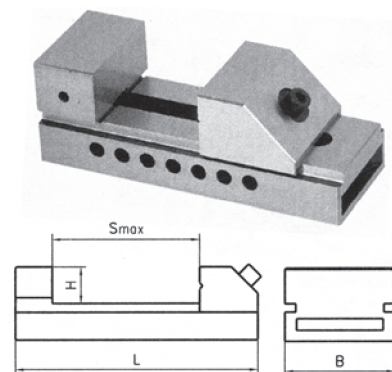

## Прецизно менгеме стоманено, 28600

- твърдостта на работната повърхност достига HRC58 ~ 62
- паралелизъм  $\leq 0.002$ mm

Кат. №	B mm	H mm	Smax mm	L mm	цена лв.
28600 110	34	15	25	75	
28600 120	45	20	50	110	
28600 130	70	30	80	160	
28600 140	90	40	120	210	
28600 150	120	40	150	280	

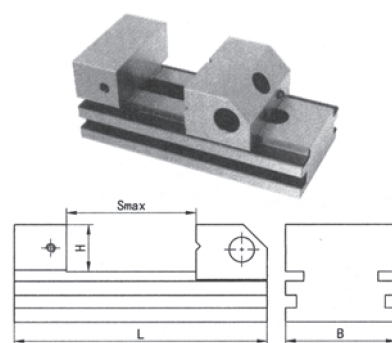

## Прецизно наклонящо менгеме, ZXQGG

- твърдостта на работната повърхност достига HRC58 ~ 62
- паралелизъм 0.005mm/100mm

Кат. №	B mm	H mm	H <sub>1</sub> mm	Smax mm	L mm	L <sub>1</sub> mm	Регулируем ъглен обхват	цена лв.
ZXQGG50	50	25	86.6	60	140	100	0 ~ 45°	
ZXQGG63	63	32	94.6	85	175	100		
ZXQGG73	73	35	111	90	190	100		
ZXQGG80	80	40	121	95	200	100		
ZXQGG88	88	40	125	120	235	100		
ZX-QGG100	100	45	139.2	125	245	100		
ZX-QGG125	125	50	154.2	160	285	200		
ZX-QGG150	150	50	160.9	190	330	200		

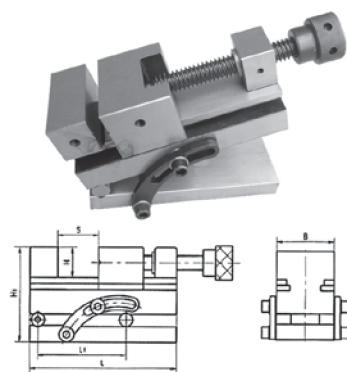

## Прецизно наклонящо менгеме, ZXQKG

- твърдостта на работната повърхност достига HRC58 ~ 62
- паралелизъм 0.005mm/100mm

Кат. №	B mm	H mm	H <sub>1</sub> mm	Smax mm	L mm	L <sub>1</sub> mm	Регулируем ъглен обхват	цена лв.
ZXQKG50	50	25	79.36	65	140	100	0 ~ 45°	
ZXQKG63	63	32	92.36	85	175	100		
ZXQKG73	73	35	104	100	190	100		
ZXQKG80	80	40	117	100	200	100		
ZXQKG88	88	40	122	125	235	100		
ZXQKG100	100	45	134.08	125	245	100		
ZXQKG125	125	50	144.08	160	285	200		
ZXQKG150	150	50	150.9	200	330	200		

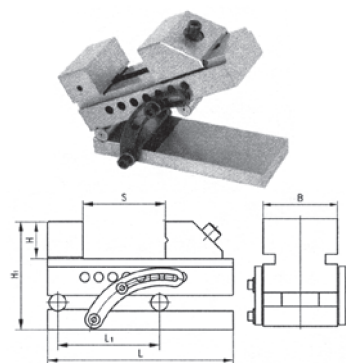

## Прецизно двойно-наклонящо менгеме, SZXQGG75

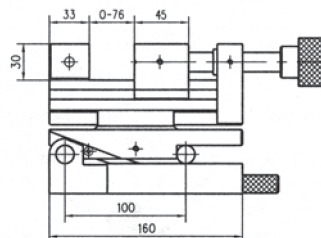
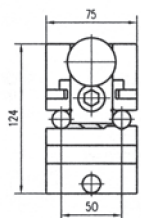
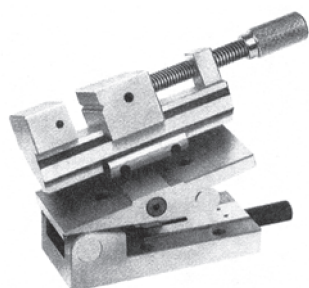

## Прецизно универсално менгеме, CHM

Кат. №	B mm	H mm	Smax mm	цена лв.
CHM80	70	30	80	
CHM120	120	40	155	

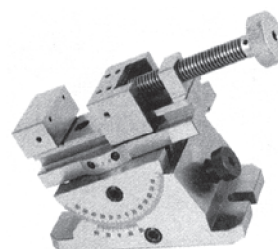

## Прецизно менгеме модулно

- твърдостта на работната повърхност достига HRC58 ~ 62
- паралелизъм 0.005mm/100mm

Кат. №	B mm	H mm	Smax mm	L mm	цена лв.
GT100-I	100	30	100	270	
GT125-I	125	40	150	345	
GT150A-I	150	50	200	420	
GT150B-I	150	50	300	520	
GT150C-I	150	50	400	620	
GT175A-I	175	60	200	455	
GT175B-I	175	60	300	555	
GT175C-I	175	60	400	655	
GT175D-I	175	60	500	755	
GT175E-I	175	60	600	855	
GT200A-I	200	65	200	495	
GT200B-I	200	65	300	595	
GT200C-I	200	65	400	695	
GT200D-I	200	65	500	795	
GT200E-I	200	65	600	895	
GT300A-I	300	80	200	535	
GT300B-I	300	80	300	635	
GT300C-I	300	80	400	735	
GT300D-I	300	80	500	835	
GT300E-I	300	80	600	935	
GT300F-I	300	80	700	1035	
GT300G-I	300	80	800	1135	

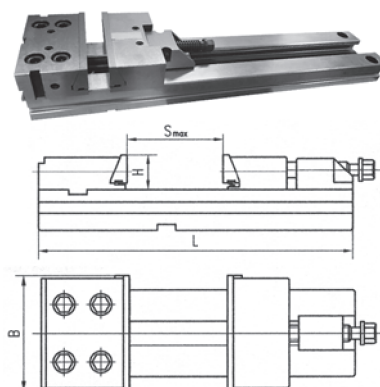

## Прецизно менгеме модулно с въртяща маса

Кат. №	B mm	H mm	Smax mm	L mm	цена лв.
GT100-II	100	30	100	270	
GT125-II	125	40	150	345	
GT150A-II	150	50	200	420	
GT150B-II	150	50	300	520	
GT150C-II	150	50	400	620	
GT175A-II	175	60	200	455	
GT175B-II	175	60	300	555	
GT175C-II	175	60	400	655	
GT175D-II	175	60	500	755	
GT175E-II	175	60	600	855	
GT200A-II	200	65	200	495	
GT200B-II	200	65	300	595	
GT200C-II	200	65	400	695	
GT200D-II	200	65	500	795	
GT200E-II	200	65	600	895	
GT300A-II	300	80	200	535	
GT300B-II	300	80	300	635	
GT300C-II	300	80	400	735	
GT300D-II	300	80	500	835	
GT300E-II	300	80	600	935	
GT300F-II	300	80	700	1035	
GT300G-II	300	80	800	1135	

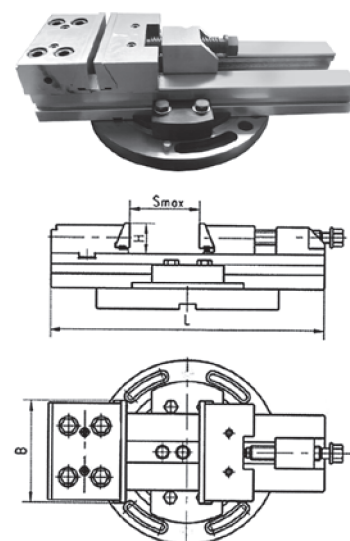

## Бързозатягащо прецизно менгеме модулно

- паралелизъм 0.005mm/100mm

Кат. №	B mm	H mm	Smax mm	L mm	цена лв.
GT125- III	125	40	150	345	
GT150A- III	150	50	200	420	
GT150B- III	150	50	300	520	
GT175C- III	175	60	400	655	

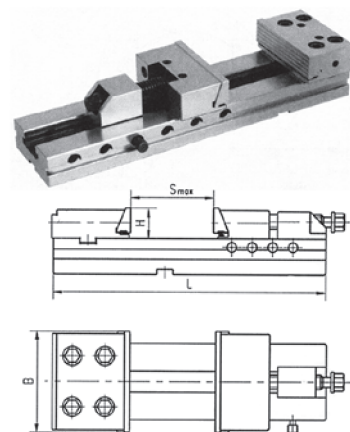

## Бързозатягащо прецизно менгеме модулно с въртяща маса

Кат. №	B mm	H mm	Smax mm	L mm	цена лв.
GT125- IV	125	40	150	345	
GT150A- IV	150	50	200	420	
GT150B- IV	150	50	300	520	
GT175C- IV	175	60	400	655	

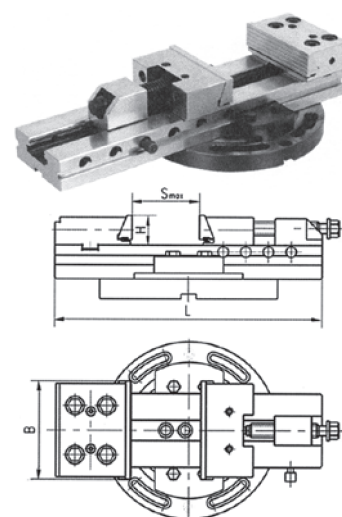

## Прецизно хоризонтално-вертикално менгеме, ZQ80

- паралелизъм 0.005mm/100mm

- перпендикулярност 0.005mm

Кат. №	B mm	H mm	Smax mm	L mm	цена лв.
ZQ80100	100	30	100	270	
ZQ80125	125	40	150	345	
ZQ80150	150	50	200	420	
ZQ80150A	150	50	300	520	
ZQ80175	175	60	200	455	
ZQ80175A	175	60	300	555	
ZQ80175B	175	60	400	655	
ZQ80175C	175	60	500	755	
ZQ80200	200	65	200	495	
ZQ80200A	200	65	300	595	
ZQ80200B	200	65	400	695	
ZQ80200C	200	65	500	795	
ZQ80200D	200	65	600	895	

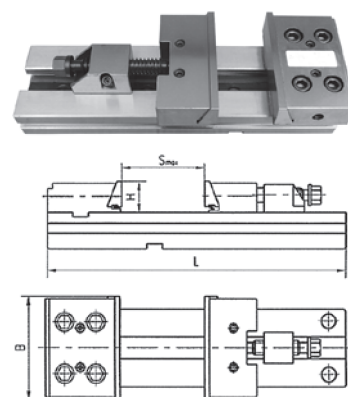

## Единично-дълго и двойно отварящо менгеме, ZQ83

- твърдостта на работната повърхност достига HRC58 - 62
- паралелизъм 0.005mm/100mm

Кат. №	S1 mm	Кат. №	S2 mm	B mm	H mm	L mm	цена лв.
ZQ83100	290	ZQ83100 (I)	2x90	100	30	460	
ZQ83125	320	ZQ83125 (I)	2x100	125	40	520	
ZQ83150	360	ZQ83150 (I)	2x110	150	50	580	
ZQ83150A	460	ZQ83150A (I)	2x160	150	50	680	
ZQ83175	400	ZQ83175 (I)	2x120	175	60	666	
ZQ83175A	500	ZQ83175A (I)	2x170	175	60	766	
ZQ83175B	600	ZQ83175B (I)	2x220	175	60	866	
ZQ83175C	700	ZQ83175C (I)	2x270	175	60	966	
ZQ83200	500	ZQ83200 (I)	2x150	200	65	805	
ZQ83200A	600	ZQ83200A (I)	2x200	200	65	905	
ZQ83200B	700	ZQ83200B (I)	2x250	200	65	1005	
ZQ83200C	800	ZQ83200C (I)	2x300	200	65	1105	
ZQ83200D	900	ZQ83200D (I)	2x350	200	65	1205	

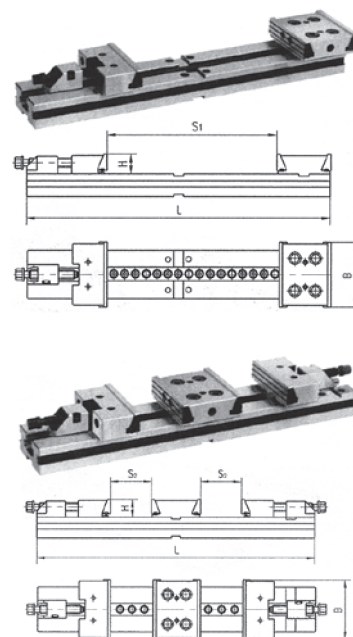

## Модули

- твърдостта на работната повърхност достига HRC58 - 62
- паралелизъм 0.005mm/100mm
- перпендикулярност 0.005mm

## Подвижна челюст

Кат. №	L mm	B mm	H mm	цена лв.
ZQ84100- I	140	100	30	
ZQ84125- I	160	125	40	
ZQ84150- I	230	150	50	
ZQ84175- I	240	175	60	
ZQ84200- I	300	200	65	

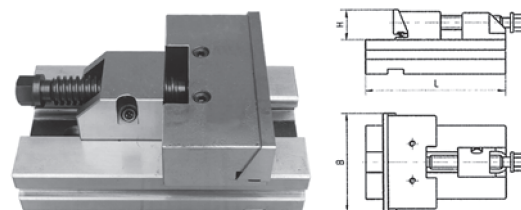

## Фиксирана челюст

Кат. №	L mm	B mm	H mm	цена лв.
ZQ84100- II	140	100	30	
ZQ84125- II	160	125	40	
ZQ84150- II	230	150	50	
ZQ84175- II	240	175	60	
ZQ84200- II	300	200	65	

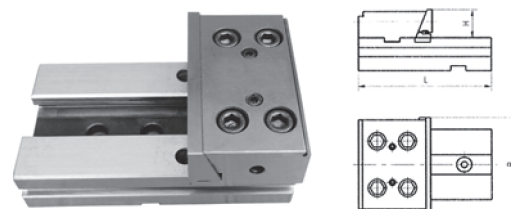

## Двойно фиксирана челюст

Кат. №	L mm	B mm	H mm	цена лв.
ZQ84100- III	140	100	30	
ZQ84125- III	160	125	40	
ZQ84150- III	230	150	50	
ZQ84175- III	240	175	60	
ZQ84200- III	300	200	65	

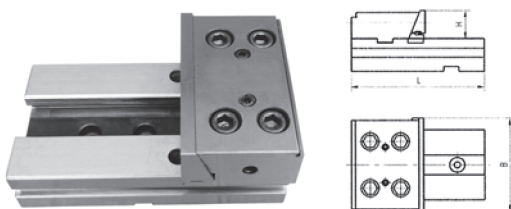

## Менгеме, серия за CNC машини

Кат. №	В mm	Н mm	Smax mm	L mm	цена лв.
CNC 100	100	48	125	430	
CNC 130	130	55	240	495	
CNC 160	160	58	240	585	
CNC 200	200	63	280	670	

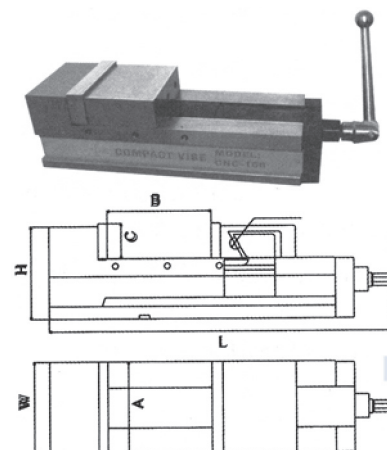

## Универсално силово менгеме, ZQ53

- направено от легирана стомана
- твърдостта на работната повърхност достига HRC58 - 62
- паралелизъм 0.005mm/100mm
- перпендикулярност 0.005mm
- широко използвана на машинни центри и други прецизни машинни инструменти

Кат. №	Ширина на челюст mm	Дълбочина на челюст mm	Макс. отваряне mm	Дължина mm	Външен размер mm	цена лв.
ZQ53100	100	48.5	125	532	2500	
ZQ53130	130	53	180	580	3500	
ZQ53160	160	63	240	680	5500	
ZQ53200	200	63	280	732	5500	



## Прецизно менгеме, MVN

- направено от легирана стомана
- твърдостта на работната повърхност достига HRC58 - 62
- паралелизъм  $\leq 0.015\text{mm}/100\text{mm}$
- перпендикулярност  $\leq 0.003\text{mm}$

Кат. №	В mm	Н mm	Smax mm	L mm	цена лв.
MVN125	124	40	140	323	
MVN150	149	52	210	423	
MVN175	174	58	240	470	
MVN200	199	66	270	520	
MVN250	249	74	340	600	

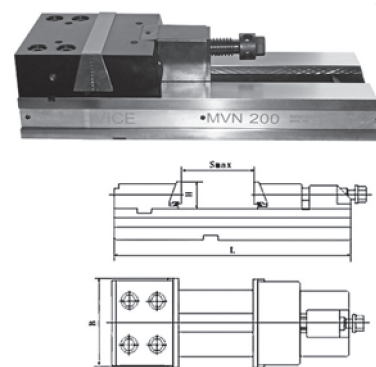

## Менгеме, QM16N

Кат. №	В mm	Н mm	Smax mm	L mm	цена лв.
QM1680N	80	24	75	256	
QM16100N	100	32	100	305	
QM16160N	160	45	140	438	
QM16200N	200	50	190	517	
QM16250N	250	70	250	656	

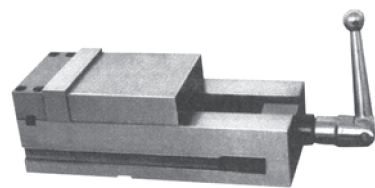

## Менгеме с въртяща маса, с чугунен корпус, QM

- паралелизъм 0.025mm/100mm
- перпендикулярност 0.025mm

Кат. №	Ширина на челюст mm	Височина на челюст mm	Макс. отваряне mm	цена лв.
QM161100	100	32	100	
QM161125	125	40	125	
QM161160	160	45	140	
QM161200	200	50	190	

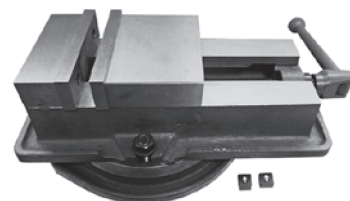

## Менгеме чугунено, QH (Q12)

- паралелизъм 0.025mm/100mm
- перпендикулярност 0.025mm

Кат. №	Ширина на челюст mm	Височина на челюст mm	Макс. отваряне mm	цена лв.
QH80	80	32	63	
QH100	100	35	80	
QH125	125	40	100	
QH160	160	52	125	
QH200	200	63	160	

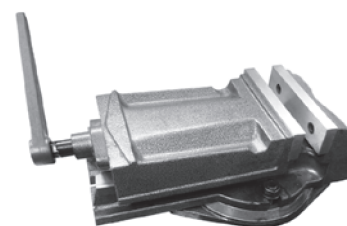

## Менгеме синусово с чугунен корпус, QHK (Q41)

- паралелизъм 0.025mm/100mm
- перпендикулярност 0.025mm

Кат. №	Ширина на челюст mm	Височина на челюст mm	Макс. отваряне mm	цена лв.
QHK100	100	41	80	
QHK125	125	46	100	
QHK125L	125	46	140	
QHK160	160	50	125	



## Двойно затягащо менгеме за 2 детайла, Q93

- твърдостта на работната повърхност достига HRC50 - 60
- паралелизъм 0.025mm/100mm
- перпендикулярност 0.025mm

Кат. №	Ширина на челюст mm	Височина на челюст mm	Макс. отваряне mm	цена лв.
Q93100	100	35	76	
Q93160	160	50	100	

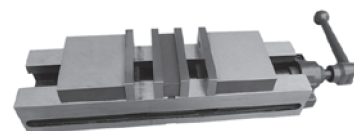

## Менгеме шлосерско

Маса kg	цена лв.
16	
26	
36	

